

# HI97717

Fotometro portatile  
Fosfato Scala Alta



MANUALE DI ISTRUZIONI

**Gentile  
Cliente,**

Grazie per aver scelto un prodotto Hanna Instruments. Si prega di leggere attentamente le istruzioni prima di utilizzare lo strumento. Questo manuale contiene le informazioni necessarie per il corretto uso dello strumento, fornendo una precisa idea della sua versatilità. Se avete bisogno di ulteriori informazioni tecniche non esitate a contattarci via e-mail all'indirizzo [assistenza@hanna.it](mailto:assistenza@hanna.it). Oppure visitate il sito [hanna.it](http://hanna.it).

Tutti i diritti sono riservati. La riproduzione totale o parziale è vietata senza il consenso scritto del proprietario del copyright, Hanna Instruments Inc., Woonsocket, Rhode Island, 02895, USA.

## INDICE

1. ESAME PRELIMINARE.....	4
2. MISURE DI SICUREZZA.....	5
3. ABBREVIAZIONI .....	5
4. SPECIFICHE TECNICHE.....	6
5. DESCRIZIONE .....	7
5.1. DESCRIZIONE GENERALE E MODALITÀ D'USO.....	7
5.2. DESCRIZIONE DELLE FUNZIONI .....	8
5.3. PRECISIONE E ACCURATEZZA.....	9
5.4. PRINCIPIO DI FUNZIONAMENTO.....	9
5.5. SISTEMA OTTICO.....	10
6. OPERAZIONI GENERALI .....	11
6.1. VERIFICA DELLO STRUMENTO: CAL CHECK/CALIBRAZIONE.....	11
6.2. FORMULE CHIMICHE E FATTORE DI CONVERSIONE .....	12
6.3. GLP (GOOD LABORATORY PRACTICE).....	13
6.4. REGISTRAZIONE E RICHIAMA DATI (LOG/LOG RECALL) .....	13
6.5. SETUP STRUMENTO .....	14
6.6. REAGENTI/ACCESSORI .....	16
6.7. GUIDA IN LINEA (HELP).....	16
6.8. GESTIONE BATTERIA.....	17
7. FOTOMETRO.....	18
7.1. ISTRUZIONI PER IL CAMPIONAMENTO, MISURA E REAGENTI.....	18
7.2. PREPARAZIONE DELLA CUVETTA .....	18
8. PROCEDURE DEI METODI .....	20
9. DESCRIZIONE MESSAGGI DI ERRORE .....	23
10. SOSTITUZIONE BATTERIE .....	25
11. ACCESSORI .....	25
11.1. KIT REAGENTI .....	25
11.2. ALTRI ACCESSORI.....	25
CERTIFICAZIONI .....	26
RACCOMANDAZIONI PER GLI UTENTI .....	26
GARANZIA.....	26

## 1. ESAME PRELIMINARE

Rimuovere lo strumento e gli accessori dall'imballo ed esaminarlo attentamente per assicurarsi che nessun danno si sia verificato durante la spedizione. Se si notano danni evidenti, contattare l'ufficio di Hanna Instruments.

HI97717C è fornito in una valigetta rigida completa di:

- Cuvette per analisi campione (2 pz.)
- Tappo per cuvetta (2 pz.)
- Sottotappo in plastica per cuvetta (2 pz.)
- A ZERO - Cuvette A CAL Check
- HI97717B - Cuvetta B CAL Check per Fosfati Scala Alta
- Panno per pulire le cuvette
- Forbici
- Batterie 1.5V AA
- Certificato di qualità CAL Check (4 pz.)
- Certificato di qualità dello strumento
- Manuale di istruzioni

HI97717 è fornito in una scatola di cartone completa di:

- Cuvette per analisi campione (2 pz.)
- Tappo per cuvetta (2 pz.)
- Sottotappo in plastica per cuvetta (2 pz.)
- Batterie 1.5V AA
- Certificato di qualità dello strumento
- Manuale di istruzioni

**Nota:** Conservare tutto il materiale di imballaggio fino a quando non si è sicuri che lo strumento funzioni correttamente. Tutti gli articoli difettosi devono essere restituiti nella confezione originale con gli accessori in dotazione.

## 2. MISURE DI SICUREZZA



- Le sostanze chimiche contenute nei kit reagenti possono essere pericolose se utilizzate impropriamente.
- Leggere le Schede di Sicurezza (SDS) prima di eseguire una analisi.
- Dispositivi di sicurezza: se richiesto indossare occhiali protettivi e abbigliamento adatto e seguire attentamente le istruzioni riportate nelle SDS.
- Fuoriuscita di reagenti: se si verificano perdite, pulire immediatamente e risciacquare abbondantemente con acqua. Se la pelle viene a contatto con il reagente, lavare la zona interessata con acqua. Non respirare i vapori rilasciati. Contattare il proprio medico di fiducia.
- Smaltimento dei rifiuti: per il corretto smaltimento dei reagenti e dei campioni sottoposti a reazione, rivolgersi ad un fornitore autorizzato allo smaltimento dei rifiuti.

## 3. ABBREVIAZIONI

mg/L	milligrammi per litro (ppm)
mL	millilitro
°C	gradi Celsius
°F	gradi Fahrenheit
GLP	Good Laboratory Practice
HDPE	High Density Polyethylene
HR	High Range (scala alta)
LED	Light Emitting Diode
NIST	National Institute of Standards and Technology

## 4. SPECIFICHE TECNICHE

Fosfati HR	Scala	da 0.0 a 30.0 mg/L (come $PO_4^{3-}$ )
	Risoluzione	0.1 mg/L
	Accuratezza	$\pm 1.0$ mg/L $\pm 4\%$ della lettura a 25 °C
	Metodo	Adattamento del Standard Methods for the Examination of Water and Wastewater, 18 <sup>th</sup> Edition, Amino Acid Method
Sistema Ottico di Misura	Sorgente luminosa	Light Emitting Diode
	Filtri banda passante	525 nm
	Larghezza del filtro banda passante	8 nm
	Accuratezza del filtro banda passante (lunghezza d'onda)	$\pm 1.0$ nm
	Rilevatore Luminoso	Fotocellula in silicio
	Tipo Cuvetta	Rotonda dia 24.6 mm (22 mm interno)
	Memorizzazione automatica (LOG)	50 letture
Specifiche Aggiuntive	Display	128 x 64 pixel B/W LCD retro illuminato
	Auto-spegnimento	dopo 15 min di inattività (o 30 minuti dopo lo ZERO)
	Tipo batterie	1.5 V AA (3 pz.)
	Durata batterie	> 800 misure (senza retro-illuminazione)
	Condizioni di utilizzo	da 0 a 50 °C (32 a 122 °F); da 0 a 100% RH
	Dimensioni	142.5 x 102.5 x 50.5 mm (5.6 x 4.0 x 2.0")
	Peso (con batterie)	380 g (13.4 oz.)
Grado di protezione	IP67, corpo galleggiante	

## 5. DESCRIZIONE

### 5.1. DESCRIZIONE GENERALE E MODALITÀ D'USO

**HI97717** è un fotometro portatile con sistema di autodiagnosi frutto degli anni di esperienza di Hanna come produttore di strumenti analitici. Ha un sistema ottico avanzato che utilizza un Diodo ad Emissione di Luce (LED) e un filtro di interferenza a banda stretta che consente letture accurate e ripetibili.

Il sistema ottico è completamente sigillato dall'esterno e protetto da polvere, sporco e acqua. Il misuratore utilizza un esclusivo sistema di blocco nella cella di misura che garantisce che le cuvette siano posizionate sempre nella stessa posizione.

Inoltre grazie alla funzionalità CAL Check, l'operatore è in grado di validare le prestazioni dello strumento in qualsiasi momento ed effettuare una calibrazione (ogni qualvolta sia necessario). Le cuvette CAL Check di Hanna sono prodotte a partire da standard tracciabili NIST. Una modalità integrata di tutorial guida gli utenti passo dopo passo durante la misura. Infatti include tutti i passaggi necessari a partire dalla preparazione del campione, i reagenti e le quantità richiesti.

**HI97717** misura la quantità di Fosfati presente in un campione d'acqua da 0.0 a 30.0 mg/L (ppm). TII metodo è un adattamento dello Standard Methods for the Examination of Water and Wastewater, 18th Edition, Amino Acid Method.

**HI97717** è un fotometro portatile, compatto e versatile adatto sia per misure in campo che in laboratorio. È dotato di:

- Sistema ottico avanzato
- Sistema di convalida del sistema ottico con cuvette certificate CAL Check
- Modalità Tutorial che guida l'utente passo dopo passo
- Memorizzazione automatica delle misure
- Grado di Protezione IP67, galleggiante
- GLP

## 5.2. DESCRIZIONI DELLE FUNZIONI

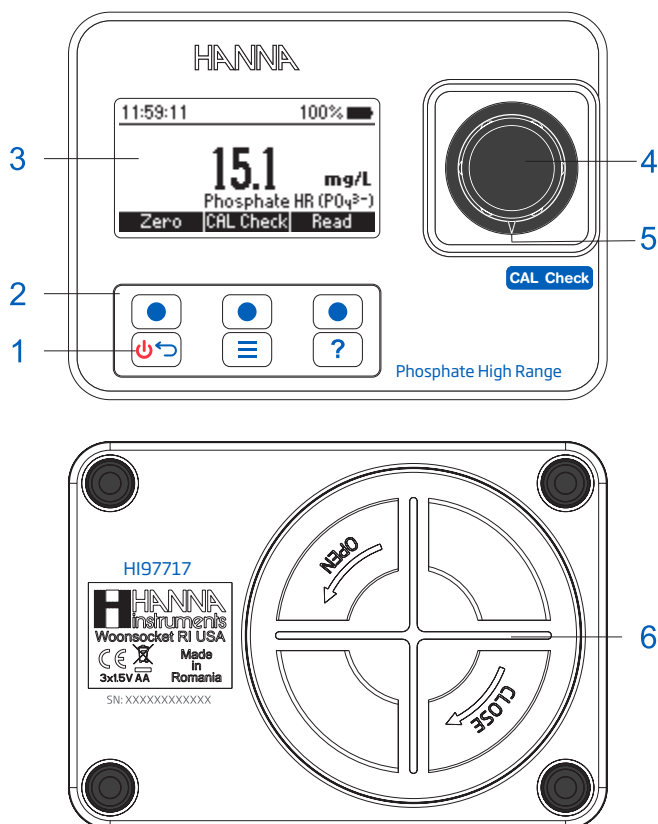

- |                 |                          |                         |
|-----------------|--------------------------|-------------------------|
| 1. Tasto ON/OFF | 3. Display (LCD)         | 5. Segno di riferimento |
| 2. Tastiera     | 4. Alloggiamento cuvetta | 6. Vano batterie        |

## Descrizione tastiera

La tastiera è dotata di 3 tasti diretti e 3 tasti funzione con le seguenti caratteristiche:



Premere questi tasti per eseguire la funzione che si attiva sul display.



Per accendere o spegnere lo strumento tenere premuto il tasto. Per tornare alla schermata precedente premere una volta e rilasciare.



Premere per accedere al menù dello strumento.



Premere per visualizzare la guida in linea.



### 5.3. PRECISIONE E ACCURATEZZA

La **precisione** si riferisce alla ripetibilità delle misure. Di solito è espressa come Deviazione Standard (SD).

La **accuratezza** è definita come la vicinanza del risultato di un test al valore reale.

Sebbene una buona precisione comporta solitamente una buona accuratezza, risultati precisi possono essere inaccurati.

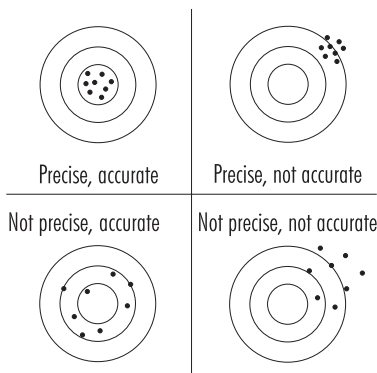

### 5.4. PRINCIPIO DI FUNZIONAMENTO

L'assorbimento della luce è un tipico fenomeno di interazione tra radiazione elettromagnetica e la materia. Quando un raggio di luce colpisce un corpo, parte della radiazione può essere assorbita da atomi, molecole o reticoli cristallini.

Nel caso di assorbimento puro, la frazione di luce assorbita dipende sia dal cammino ottico attraverso la materia che dalle caratteristiche fisico-chimiche della sostanza in analisi, secondo la legge di Lambert-Beer:

$$-\log I/I_0 = \epsilon_\lambda c d$$

or

$$A = \epsilon_\lambda c d$$

$I_0$  = intensità del fascio di luce incidente

$I$  = intensità del fascio di luce dopo l'assorbimento

$\epsilon_\lambda$  = coefficiente di estinzione molare ad una data lunghezza d'onda  $\lambda$

$c$  = concentrazione molare della sostanza

$d$  = cammino ottico della cuvetta contenente la sostanza

## 5.5. SISTEMA OTTICO

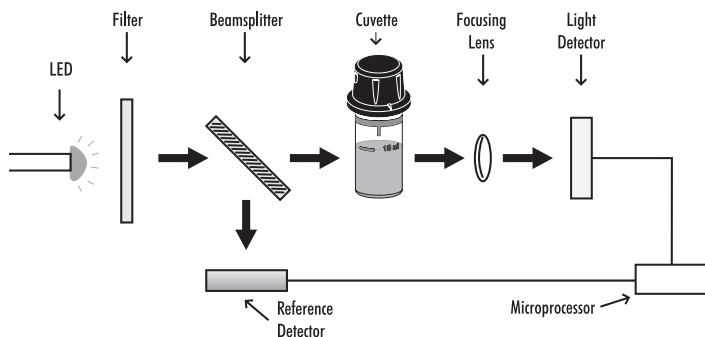

Schema Sistema Ottico

Il sistema di riferimento interno (reference detector) del fotometro [HI97717](#) compensa eventuali derive dovute a fluttuazioni o variazioni della temperatura ambiente, assicurando una fonte stabile di luce durante tutte le misurazioni sia dello zero (BLANK) sia del campione.

Le sorgenti luminose a LED offrono prestazioni elevate, in quanto i LED hanno una efficienza luminosa superiore rispetto ad altre tipologie di sorgenti luminose e garantiscono una elevata trasmissione del fascio di luce utilizzando meno energia. Inoltre producono poco calore, che potrebbe influire sulla stabilità elettronica e sono disponibili in una vasta gamma di lunghezze d'onda. I filtri ottici garantiscono una maggiore precisione nella selezione della lunghezza d'onda e permettono la ricezione di un segnale luminoso più forte. Il risultato finale è maggiore stabilità di misurazione e meno errori. Una lente di messa a fuoco raccoglie tutta la luce che attraversa la cuvetta, eliminando gli errori dovuti ad imperfezioni o graffi della cuvetta.

## 6. OPERAZIONI GENERALI

### 6.1. VERIFICA DELLO STRUMENTO: CAL CHECK/CALIBRAZIONE

La convalida del sistema ottico del fotometro HI97705 comporta la verifica della concentrazione degli standard certificati CAL Check. La procedura è guidata passo passo e consente all'operatore di eseguire la calibrazione CAL Check in pochi semplici passaggi.

**ATTENZIONE:** Non verificare o calibrare lo strumento con soluzioni standard diverse dalle soluzioni HANNA® CAL Check. Per ottenere risultati accurati, si consiglia di effettuare prove a temperatura ambiente (da 18 a 25 °C; da 64.5 a 77.0 °F).

**Nota:** Gli Standard CAL Check non devono essere utilizzati in modalità di misura, ovvero per la lettura del valore riportato, bensì per la convalida CAL CHECK del sistema ottico. Inoltre si raccomanda di non esporre gli standard a luce diretta, ma conservarli nell'imballo originale a temperatura ambiente +25 °C.

Eseguire il CAL Check:

1. Premere il tasto  per entrare nel menu. Utilizza i tasti ▲ ▼ per selezionare CAL Check / Calibration e premere **Select (Verifica)**.

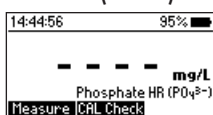

Sul display si visualizza il messaggio "Not Available" o la data/ora insieme con lo stato dell'ultima calibrazione.

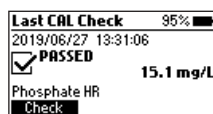
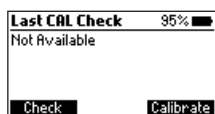

2. Premere il tasto **Check** per iniziare una nuova procedura CAL Check. Premere il tasto  per uscire in qualsiasi momento dalla procedura.
3. Utilizza i tasti ▲ ▼ per digitare il valore dello standard di calibrazione riportato sul certificato di analisi (CAL Check Standard Certificate). Premere **Next** per continuare.



**Nota:** Il valore sarà salvato in automatico nello strumento per le successive convalide. Se si utilizza un nuovo lotto di standard CAL Check aggiornare il valore verificandolo sul certificato d'analisi.

4. Inserire la cuvetta CAL Check **A ZERO** poi premere **Next** per continuare. Si visualizza "Please Wait...".

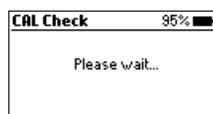

5. Inserire la cuvetta B CAL Check [HI97717B](#) quindi premere **Next** per continuare. Il messaggio "Please wait ..." verrà visualizzato durante la misurazione.

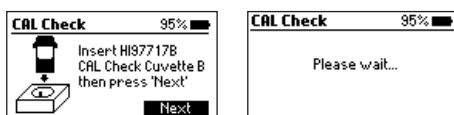

6. Quando la procedura è completata si visualizza uno tra i seguenti messaggi insieme con il valore misurato durante la procedura:

- "PASSED": Il valore misurato è all'interno delle specifiche tecniche riportate sul certificato di analisi

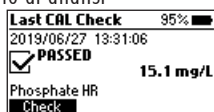

- "OUT OF SPECIFICATION" si visualizza il tasto funzione **Calibration**: il valore misurato è vicino al valore atteso, ma non accettabile. Per ripetere e aggiornare la calibrazione premere **Calibrate**. Premere **Accept** per confermare o **Cancel** per tornare alla schermata precedente.

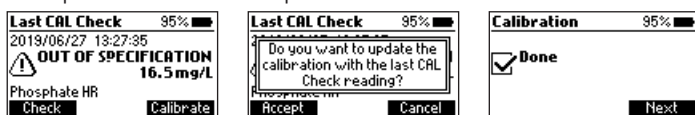

- "OUT OF SPECIFICATION": La calibrazione non è accettata, il valore misurato è fuori dall'intervallo di accettabilità. Controllare il valore riportato sul certificato di analisi, la data di scadenza e verificare esternamente che le cuvette non presentino impronte o macche. Eventualmente ripetere la procedura. Se l'errore persiste contattare il centro di assistenza Hanna.

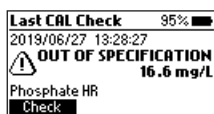

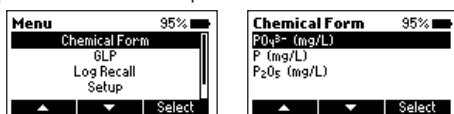

## 6.2. FORMULE CHIMICHE E FATTORI DI CONVERSIONE

La formula chimica e i fattori di conversione dell'unità sono preprogrammati nello strumento e sono specifici del metodo. Per visualizzare il risultato visualizzato nella formula chimica desiderata, per il metodo di durezza totale, accedere al menu premendo e utilizzare i tasti  $\blacktriangle$   $\blacktriangledown$  per selezionare Forma chimica. Premere Select per modificare la formula chimica visualizzata. Utilizzare i tasti  $\blacktriangle$   $\blacktriangledown$  per evidenziare la formula chimica desiderata e premere Seleziona. La formula selezionata verrà salvata quando lo strumento è spento.



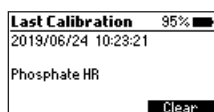

### 6.3. GLP (GOOD LABORATORY PRACTICE)

Premere il tasto  per accedere al menù. Utilizza i tasti   per selezionare GLP e premere **Select**. La funzione GLP, di Buona Pratica di Laboratorio, visualizza la calibrazione di fabbrica o la data della calibrazione utente. La calibrazione utente si visualizza solo se lo strumento è fuori specifiche, quindi accetterà una nuova calibrazione. Per eliminare l'ultima calibrazione utente premere **Clear** e seguire le istruzioni. Premere **Yes** per cancellare e tornare ai dati di calibrazione di fabbrica o **No** per uscire senza modifiche.





### 6.4. REGISTRAZIONE E RICHIAMA DATI (LOG/LOG RECALL)

Lo strumento memorizza automaticamente i dati, è dotato infatti di una funzione di registrazione per la tracciabilità delle misure ottenute. Alla fine di ogni misura, il suo valore è automaticamente registrato. Lo strumento conserva in memoria fino a 50 misure singole. Quando la memoria è piena, lo strumento continua a registrare sovrascrivendo i dati più vecchi. Attraverso la voce nel menù **Log Recall** è possibile visualizzare e cancellare i dati precedentemente memorizzati.

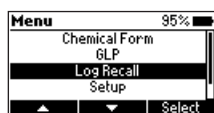
Premere il tasto  per accedere al menu. Utilizza i tasti funzione   per selezionare Log Recall e premere **Select**.



Utilizza i tasti funzione   per selezionare un dato salvato e premere **Info** per visualizzare le informazioni relative. Da questa schermata attraverso i tasti **Next** e **Previous** è possibile visualizzare gli altri dati memorizzati.

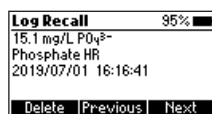
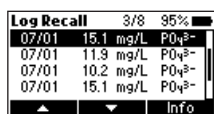

Premere il tasto **Delete** per eliminare un dato. Dopo aver selezionato **Delete** è richiesta la conferma del comando.

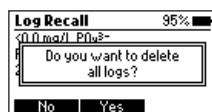
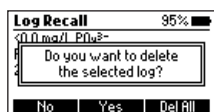

Premere **No** o il tasto  per tornare al menù precedente. Premere **Yes** per eliminare il singolo lotto selezionato.

Premere **Del All** per eliminare tutti i dati presenti. Dopo aver premuto **Del All** seguire i comandi sul display. Premere **Yes** per eliminare tutti i dati, **No** o il tasto  per tornare al menù precedente.

## 6.5. SETUP STRUMENTO

Premere il tasto  per entrare nel menù. Utilizza i tasti **▲ ▼** per selezionare Setup e premere **Select**. Utilizza i tasti **▲ ▼** per selezionare l'opzione desiderata.

### Retro-illuminazione

Opzioni: da 0 a 100 %

Premere il tasto **Modify** per la scelta dell'intensità della retroilluminazione. Utilizza i tasti **◀ ▶** per aumentare o diminuire il valore. Premere il tasto **Accept** per confermare o il tasto  per tornare indietro senza salvare il nuovo valore.

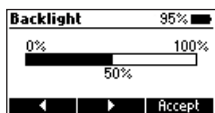
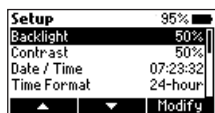

### Contrasto

Opzioni: da 0 a 100 %

Premere il tasto **Modify** per modificare il contrasto. Utilizza i tasti **◀ ▶** per aumentare o diminuire il valore. Premere il tasto **Accept** per confermare o il tasto  per tornare indietro senza salvare.

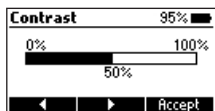
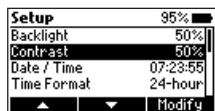

### Data e ora

Premere il tasto **Modify** per modificare data e ora. Premere i tasti **◀ ▶** per selezionare il valore da modificare (anno, mese, giorno, ora, minuto o secondo). Premere **Edit** per modificare il valore. Utilizza i tasti **▲ ▼** per cambiare il valore. Premere **Accept** per confermare o il tasto  per ritornare al menù precedente.

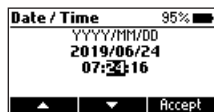
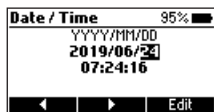
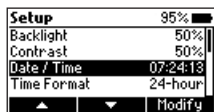

## Formato ora

Opzioni: AM/PM o 24 ore

Premere il tasto funzione per selezionare il formato dell'ora desiderato.

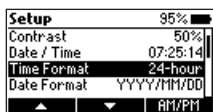

## Formato data

Premere il tasto **Modify** per modificare il formato della data. Utilizza i tasti ▲ ▼ per selezionare il formato desiderato. Premere il tasto **Accept** per confermare o il tasto  per tornare indietro senza salvare.

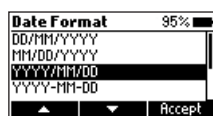
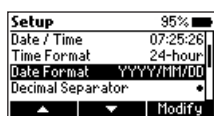

## Separatore decimale

Opzioni: Virgola ( , ) o Punto ( . )

Premere il tasto funzione per selezionare l'opzione desiderata. Questa opzione si visualizza durante la misura.

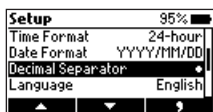

## Lingua

Premere il tasto funzione **Modify** per selezionare la lingua. Utilizza i tasti ▲ ▼ per selezionare la lingua desiderata. Premere **Accept**.

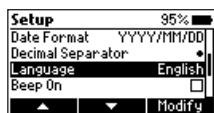

## Segnale acustico (Beeper)

Opzioni: Abilitato o disabilitato

Quando abilitato, si sente un breve segnale acustico ogni volta che si preme un tasto. Un allarme acustico prolungato avvisa quando il tasto premuto non è attivo o viene rilevato un errore. Premere il tasto funzione per attivare/disattivare il segnale acustico.

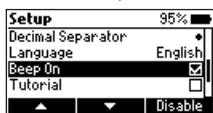

## Tutorial

### Opzioni: Abilitato o disabilitato

Se abilitato, l'utente verrà guidato passo-passo attraverso la procedura di misurazione.

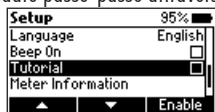

### Informazioni strumento

Premere il tasto **Select** per visualizzare il codice prodotto, il numero seriale, la versione del firmware e la lingua. Premere il tasto  per tornare al Setup.

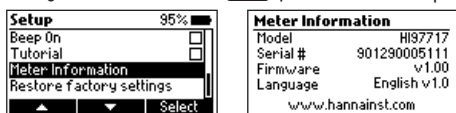

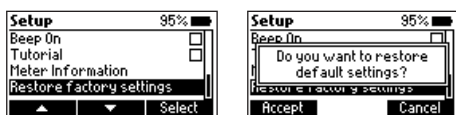

### Ripristina impostazioni di fabbrica

Premere il tasto **Select** per effettuare un reset e ripristinare le impostazioni di fabbrica. Premere **Accept** per confermare o **Cancel** per uscire senza apportare modifiche.



## 6.6. REAGENTI & ACCESSORI

Premere il tasto  per accedere al menù. Utilizza i tasti ▲ ▼ per selezionare Reagenti/Accessori e premere **Select** per accedere alla lista dei reagenti e degli accessori. Per uscire premere il tasto .

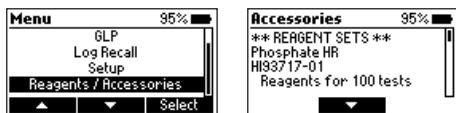

## 6.7. GUIDA IN LINEA

HI97717 è dotato di una guida interattiva che assiste l'utente in qualsiasi momento. Per accedere alle funzioni della guida in linea premere il tasto .

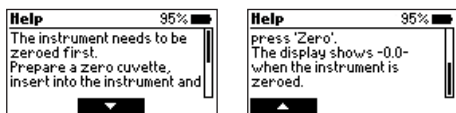

Lo strumento visualizzerà le informazioni relative alla schermata corrente. Per leggere



tutte le informazioni disponibili, scorrere il testo utilizzando i tasti ▲ ▼.  
Per uscire dalla modalità HELP premere  o  e lo strumento visualizzerà la schermata precedente.

## 6.8. GESTIONE BATTERIE

All'accensione lo strumento effettua un test di autodiagnosi, durante il quale sul display si visualizza il logo Hanna® e dopo 5 secondi se completato con successo, appare l'ultimo metodo utilizzato. L'icona della batteria, poi mostrerà il livello di carica come di seguito:

- batteria carica

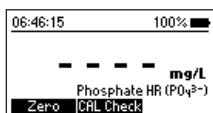

- livello batteria al di sotto del 10%, sostituire presto

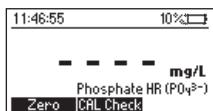

- batteria scarica, sostituire con nuove batterie.

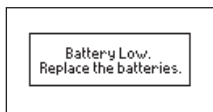

Per risparmiare la batteria, lo strumento si spegne automaticamente dopo 15 minuti di inattività. Se è stato eseguito eseguito lo ZERO di una procedura, ma non ancora la lettura (READ), lo strumento si spegne dopo 30 minuti di inattività.

## 7. FOTOMETRO

### 7.1. ISTRUZIONI PER IL CAMPIONAMENTO, MISURA E REAGENTI

#### Uso corretto del reagente in polvere

1. Utilizza le forbici per aprire la bustina, seguendo la linea tratteggiata.
2. Premere i bordi della bustina per formare un beccuccio.
3. Versare il contenuto della bustina.

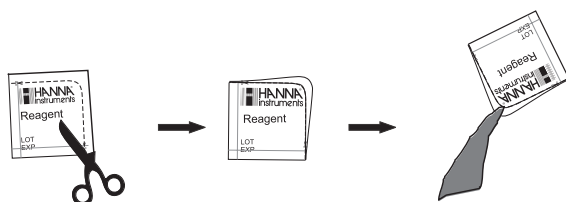

#### Uso corretto del reagente liquido (contagocce)

1. Per ottenere risultati riproducibili, scuotere il flacone come fosse un termometro a mercurio. Asciugare la punta con un panno per assorbire eventuali fuoriuscite di reagente.
2. Mantenere sempre il flacone contagocce in posizione verticale.

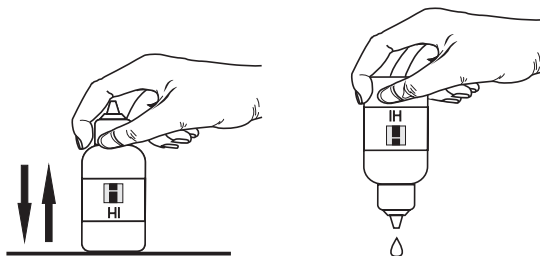

### 7.2. CUVETTE PREPARATION

La corretta miscelazione e dissoluzione del reagente e campione è molto importante ai fini della ripetibilità e affidabilità delle misure. Inoltre ogni metodo di analisi richiede una tecnica di miscelazione diversa che deve essere accuratamente eseguita. Di seguito alcuni esempi. Il metodo di miscelazione della cuvetta con movimenti su e giù è indicato

come "shake gently" ovvero agitare delicatamente e fa riferimento a una delle icone di seguito:

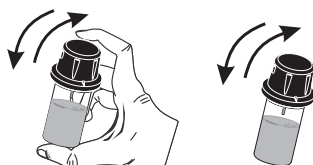

Per evitare perdite di reagente e ottenere misure più precise, chiudere la cuvetta con il sottotappo in plastica HDPE  e poi con il tappo nero.



Ogni volta che la cuvetta è posizionata nel supporto dello strumento, deve essere asciutta e non oleosa, priva di impronte o sporcizia. Pulire accuratamente prima dell'inserimento nella cella di misura con il panno in dotazione [HI731318](#) o con un panno morbido.



Scuotendo la cuvetta si possono generare delle bolle d'aria all'interno del campione che porterebbero a letture errate. Per ottenere misure accurate, rimuovere le bolle agitando o toccando delicatamente la cuvetta con le dita.

Non lasciare riposare troppo a lungo il campione reagito dopo l'aggiunta del reagente. Per una migliore accuratezza, rispettare i tempi descritti in ogni metodo specifico.

Gettare il campione subito dopo la misura, il vetro si potrebbe macchiare permanentemente e potrebbe assorbire sostanze interferenti.

Tutti i tempi di reazione riportati in questo manuale si riferiscono ad una temperatura di 25 °C (77 °F). In generale, il tempo di reazione aumenta per temperature inferiori a 20 °C (68 °F) e diminuisce per temperature superiori ai 25 °C (77 °F)

## 8. PROCEDURA METODO

### REAGENTI RICHIESTI

Codice	Descrizione	Quantità
HI93717A-0	Reagente A Fosfati HR	10 gocce
HI93717B-0	Reagente B Fosfati HR	1 bustina

### KIT REAGENTI

HI93717-01	Reagente Fosfati HR - 100 test
HI93717-03	Reagente Fosfati HR - 300 test

Per altri accessori vedere pag ACCESSORI.

### PROCEDURA DI MISURA

**Nota:** Se la modalità di guida in linea è disabilitata seguire la procedura di misura di seguito. Al contrario se abilitata, premere **Measure** e seguire le istruzioni riportate sul display.

- Riempire la cuvetta fino alla tacca dei 10 ml con il campione non reagito e mettere sottotappo e tappo.



- Inserire la cuvetta nello strumento e assicurarsi che la tacca sul tappo sia ben posizionata e allineata nella cella.

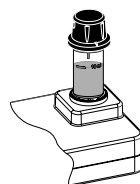

- Premere il tasto **Zero**. Sul display si visualizza “-0.0-” quando lo strumento è azzerato e pronto per la misura.

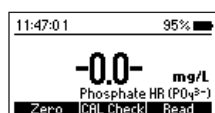
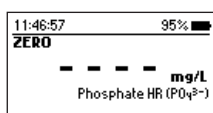
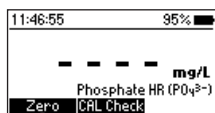

- Rimuovere la cuvetta.

- Aggiungere 10 gocce di HI93717A-0 Reagente A Fosfati HR.

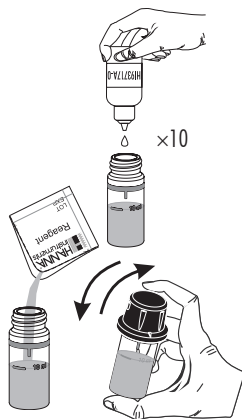

- Aggiungere una bustina di HI93717B-0 Reagent B per Fosfati HR. Rimettere sottotappo e tappo. Agitare delicatamente fino a completa dissoluzione del reagente.

- Inserire la cuvetta nello strumento e assicurarsi che la tacca sul tappo sia ben posizionata e allineata nella cella.

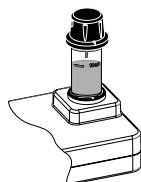

- Premere **Read**, si visualizza il conto alla rovescia di 5 minuti prima di effettuare la misura. Per saltare il timer premere **Read** due volte. Quando il timer si ferma lo strumento eseguirà la misura e visualizza i valori in mg/L di Fosfati ( $PO_4^{3-}$ ).

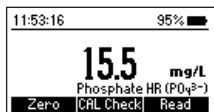
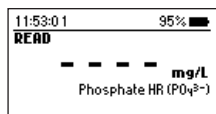
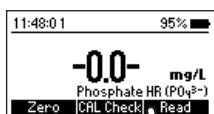

- Premere il tasto  e usare i tasti   per selezionare Chemical Form.

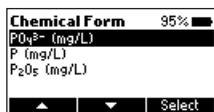

- Usare i tasti ▲ ▼ e premere **Select** per cambiare la visualizzazione della formula chimica in mg/L of Fosforo (P) o pentossido di fosforo ( $P_2O_5$ ).

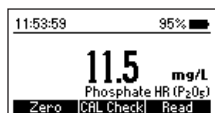
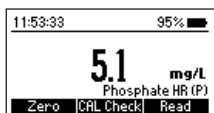
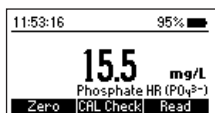

## INTERFERENZE

L'interferenza può essere causata da:

- solfuro
- Cloruro superiore a 150000 mg/L
- Magnesio superiore a 40000 mg/L  $CaCO_3$
- Calcio sopra 10000 mg/L  $CaCO_3$
- Ferro (ferroso) superiore a 100 mg/L

## 9. DESCRIZIONE MESSAGGI DI ERRORE

Sul display dello strumento si visualizzano messaggi di errori o di misure ottenute fuori dall'intervallo di accettabilità del metodo in corso. Di seguito i possibili messaggi di errore.

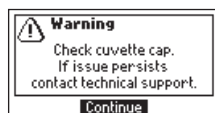

C'è una quantità eccessiva di luce ambientale che raggiunge il rivelatore. Assicurarsi che la tacca sul cappuccio sia posizionata saldamente nella scanalatura prima di eseguire qualsiasi misurazione. Se il problema persiste, contattare l'assistenza tecnica di Hanna Instruments.



Cuvette invertite, le cuvette del campione e dello zero potrebbero essere state invertite.

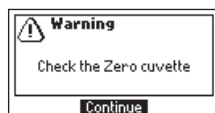

C'è troppa luce o lo strumento non è in grado di regolare il livello della luce. Verificare la preparazione della cuvetta zero e che il campione non contenga detriti.



Il fotometro si sta surriscaldando o la sua temperatura è scesa troppo bassa per funzionare secondo le specifiche di precisione pubblicate. Il misuratore deve essere compreso tra 0 e 50 °C (32 e 122 °F) per eseguire qualsiasi misurazione.



La temperatura del fotometro è cambiata in modo significativo da quando è stata eseguita la misurazione dello zero. La misurazione dello zero deve essere eseguita nuovamente

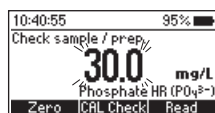

Il valore misurato è al di fuori dei limiti del metodo. Verificare che il campione non contenga detriti. Controllare la preparazione del campione e la preparazione della misurazione.



Le impostazioni di data e ora sono state perse. Si prega di ripristinare i valori. Se il problema persiste, contattare l'assistenza tecnica di Hanna Instruments.

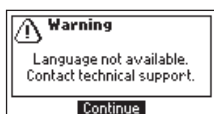

L'inglese è l'unica lingua disponibile. La funzione di aiuto non è disponibile. Riavvia lo strumento. Se il problema persiste, contattare l'assistenza tecnica di Hanna Instruments.

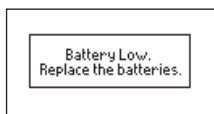

Il livello della batteria è troppo basso perché lo strumento funzioni correttamente. Sostituire le batterie con batterie nuove.



La modalità Tutorial è stata abilitata nel menu Setup. Premi Continua e segui il prompt sullo schermo. La modalità Tutorial può essere disabilitata nel menu Setup.

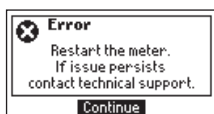

Si è verificato un errore critico. Riavvia lo strumento. Se il problema persiste, contattare l'assistenza tecnica di Hanna Instruments.



## 10. SOSTITUZIONE BATTERIE

Per sostituire le batterie dello strumento, seguire le istruzioni di seguito:

- Spegnerlo lo strumento tenendo premuto il tasto .
- Rimuovere il coperchio della batteria ruotandolo in senso antiorario.
- Rimuovere le batterie da sostituire e inserire tre nuove batterie da 1.5V AA.
- Riposizionare il coperchio della batteria ruotandolo in senso orario per chiudere.

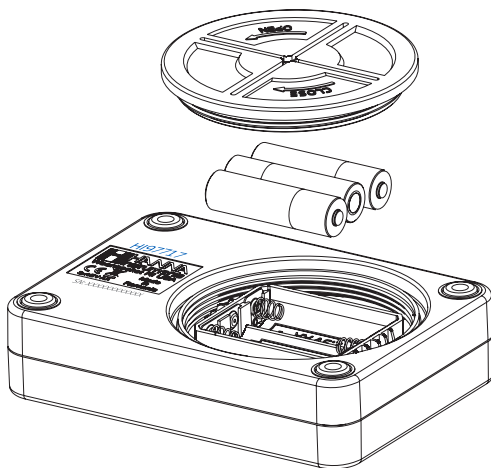

## 11. ACCESSORI

### 11.1. KIT REAGENTI

Codice	Descrizione
HI93717-01	Reagente Fosfati HR - 100 test
HI93717-03	Reagente Fosfati HR - 300 test

### 11.2. ALTRI ACCESSORI

Codice	Descrizione
HI7101412	Valigetta di protezione per HI977xx e 2 porta CAL Check
HI731318	Panno per pulizia cuvette (4 pz.)
HI731331	Cuvette in vetro con sottotappo (4 pz.)
HI731336N	Tappo per cuvette (4 pz.)
HI93703-50	Soluzione di pulizia per cuvette (230 ml)
HI97717-11	Kit cuvette standard CAL Check <sup>®</sup> per Fosfati HR

## CERTIFICAZIONI

Tutti gli strumenti Hanna Instruments Inc. sono conformi alle **Direttive Europee CE**.



RoHS  
compliant

**Smaltimento di apparecchiature elettriche ed elettroniche.** Il prodotto non deve essere trattato come rifiuto domestico. Consegnalo invece al punto di raccolta appropriato per il riciclaggio di apparecchiature elettriche ed elettroniche.

**Smaltimento delle batterie usate.** Questo prodotto contiene batterie, non smaltirle con altri rifiuti domestici. Consegnali al punto di raccolta appropriato per il riciclaggio.



Garantire il corretto smaltimento del prodotto e della batteria previene potenziali conseguenze negative per l'ambiente e la salute umana. Per ulteriori informazioni, contatta il servizio locale di smaltimento rifiuti.

## RACCOMANDAZIONE PER GLI UTENTI

Prima di utilizzare questo prodotto, assicurarsi che sia adatto alla applicazione e all'ambiente in cui dovrà essere utilizzato. Qualsiasi variazione apportata dall'utilizzatore sullo strumento può alterare la corretta funzionalità e non garantire risultati affidabili. Per la tua sicurezza non utilizzare o conservare lo strumento in ambienti pericolosi.

## GARANZIA

**HI97717** è garantito per due anni contro difetti di fabbrica o dei materiali, se usati per lo scopo previsto e mantenuti secondo le istruzioni. Questa garanzia è limitata alla riparazione o sostituzione previa valutazione dello stato di utilizzo. Non sono coperti i danni dovuti a incidenti, uso improprio, manomissione o mancata manutenzione raccomandata. Per maggiori informazioni contattare l'ufficio locale di Hanna Instruments. Quando si spedisce lo strumento, assicurarsi che sia imballato correttamente e che sia completo di:

- un documento di trasporto,
- recapiti,
- problematica riscontrata.

MAN97717IT\_2004

Hanna Instruments si riserva il diritto di modificare la progettazione, la costruzione o l'aspetto dei suoi prodotti senza preavviso.

## HANNA instruments Italia srl

Viale delle Industrie 11  
35010 Villafranca Padovana (PD)  
Telefono: 049 9070367

e-mail: [assistenza@hanna.it](mailto:assistenza@hanna.it)

Visita il nostro sito: [hanna.it](http://hanna.it)



MAN97717IT